



## Descrizione

Diffusore d'aria in ABS bianco con attacco posteriore circolare, con deflettori mobili per regolare il lancio dell'aria sui 4 lati.  
Collare di connessione in materiale plastico.

## Caratteristiche

I diffusori EVREA sono costruiti in materiale plastico bianco e sono idonei sia per l'aria di mandata che per l'aria di ripresa.

Nel corpo del diffusore è possibile montare da 1 a 3 deflettori EVREA-DF (opzionali da acquistare separatamente) per convogliare l'aria in un lancio da 1 a 3 vie.

I diffusori possono essere utilizzati anche senza deflettori, ottenendo così un lancio a 4 vie. Inoltre è possibile l'installazione in combinata con regolatori a portata costate serie ERDR. L'installazione può essere effettuata su qualsiasi condotto da  $\varnothing$  80 mm a  $\varnothing$  200 mm. E' possibile inoltre installare il diffusore su controsoffitti in cartongesso con l'utilizzo del manicotto EVREA-M.

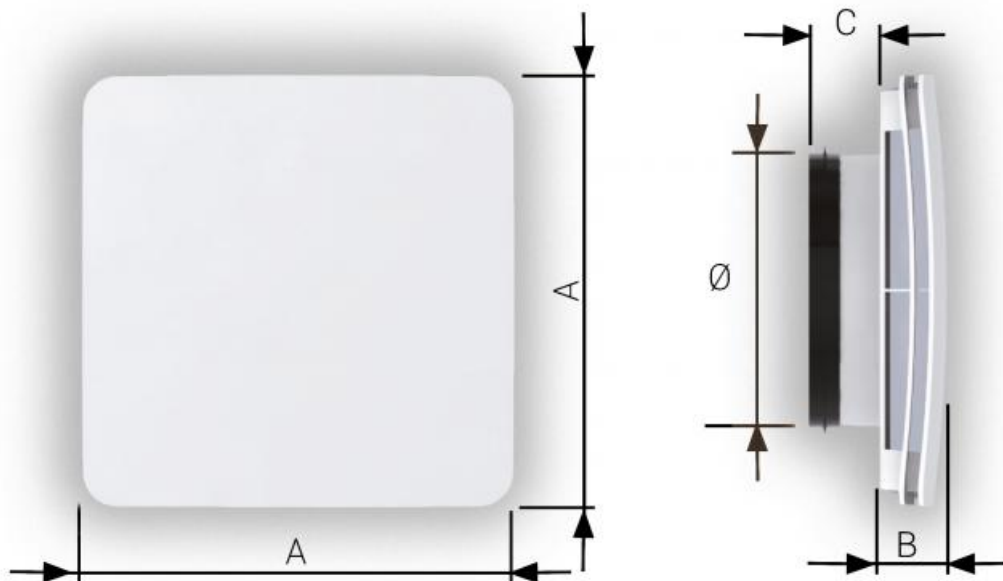

## Dimensioni

Tutte le dimensioni sono espresse in mm.

Modello	$\varnothing$ D	A	B	C
EVREA-80	73	119	21	29
EVREA-100	93	185	29	30
EVREA-125	118	185	29	30
EVREA-160	148	236	33	38
EVREA-200	185	280	33	38

## Installazione e configurazioni

### Montaggio a parete o soffitto



### Montaggio a soffitto vicino a parete

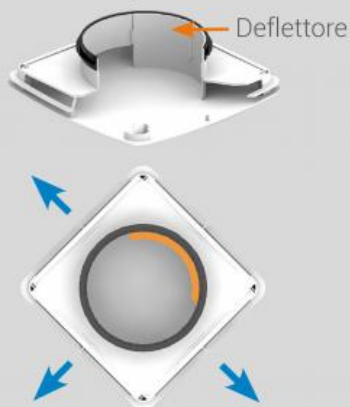

### Montaggio a soffitto vicino ad un angolo



il deflettore (opzionale) si inserisce tra 2 guide sul collo del diffusore, chiudendo il passaggio dell'aria di 120°

### Installazione ERDR in mandata

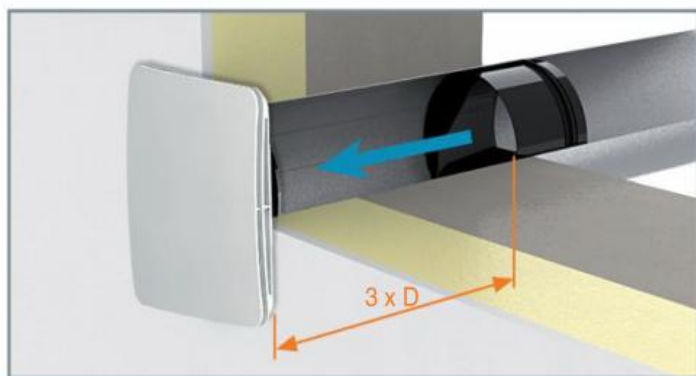

### Installazione ERDR in ripresa

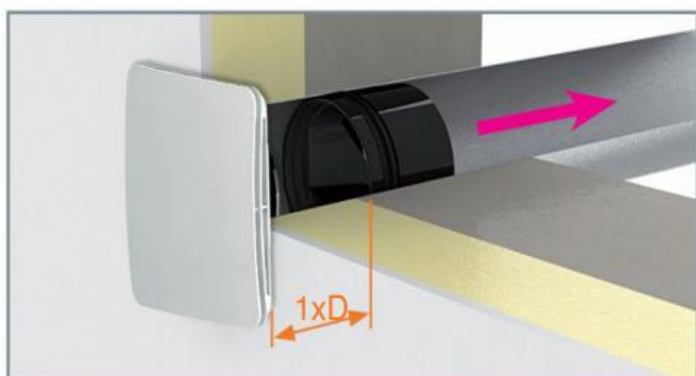

### Manicotto per installazione a controsoffitto EVREA-M

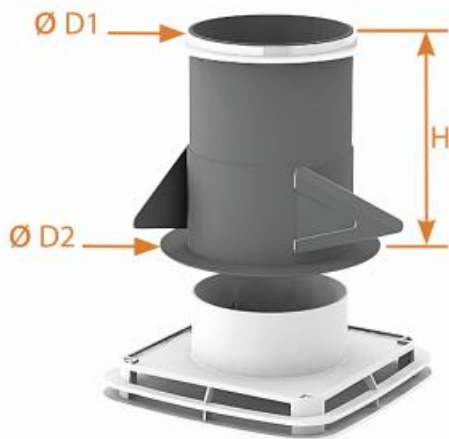

Modello	Ø D1 (mm)	Ø D2 (mm)	H (mm)
EVREA-M - 80	76	99	100
EVREA-M - 100	96	134	100
EVREA-M - 125	118	154	100
EVREA-M - 160	148	195	100
EVREA-M - 200	190	234	100

### Caratteristiche tecniche

Pa: perdite di carico in pascal

dB(A): indice di rumorosità

Vk(m/s): velocità dell'aria

Modello	Portata aria m <sup>3</sup> /h	Aria di mandata senza deflettori			Aria di mandata con un deflettori			aria di ripresa		
		Pa	Vk(m/s)	dB(A)	Pa	Vk(m/s)	dB(A)	Pa	Vk(m/s)	dB(A)
EVREA-80	15	2	2,1	22	5	3,3	22	3	2,4	23
	30	8	4,2	23	19	6,5	28	9	4,5	23
	45	18	6,3	29	43	9,8	38	18	4,3	25
	60	32	8,4	37	-	-	-	33	8,6	32
EVREA-100	30	2	1,8	23	4	3,0	23	3	2,6	23
	45	4	2,8	23	9	4,5	24	6	3,7	23
	60	7	4,0	23	16	6,0	28	11	5,0	23
	75	11	5,0	26	24	7,3	34	16	6,0	25
	90	15	5,8	29	36	9,0	40	23	7,2	28
EVREA-125	45	3	2,6	22	6	3,7	23	4	2,8	22
	60	5	3,3	22	11	5,2	26	6	3,7	23
	75	8	4,2	23	19	6,5	31	9	4,5	23
	90	12	5,2	26	27	7,8	35	13	5,4	23
	120	21	6,8	33	47	10,2	42	22	7,0	31
EVREA-160	150	33	8,6	39	73	12,8	49	35	8,8	34
	120	11	5,0	25	24	7,3	33	9	4,5	23
	150	17	6,2	29	37	9,1	39	14	5,6	24
	180	25	7,9	35	54	11,0	45	20	6,7	28
	210	34	8,7	40	72	12,7	49	27	7,8	34
	240	44	9,9	43	94	14,5	53	36	9,0	36
EVREA-200	270	-	-	-	-	-	-	45	10,0	38
	240	30	8,2	37	66	12,1	47	23	7,2	33
	270	38	9,2	41	83	13,6	51	29	8,0	36
	300	46	10,1	44	102	15,1	54	35	8,8	37
	350	62	11,8	48	133	17,2	58	46	10,1	40
	400	80	13,4	52	169	19,4	61	58	11,4	43

### Dimensioni ERDR



modello ERDR	d1	d2	L
80	76	76	55
100	96	93	70
125	120	117	86
160	145	148	91
200	190	195	91

#### Listino prezzi

Modello	Descrizione	Euro
EVREA-80	Diffusore EVREA 80 senza deflettori	14,92 ∨
EVREA-100	Diffusore EVREA 100 senza deflettori	21,53 ∨
EVREA-125	Diffusore EVREA 125 senza deflettori	22,39 ∨
EVREA-160	Diffusore EVREA 160 senza deflettori	50,23 ∨
EVREA-200	Diffusore EVREA 200 senza deflettori	76,06 ∨
EVREA-DF-80	Deflettore per EVREA-80	1,72 ∨
EVREA-DF-100	Deflettore per EVREA-100	2,01 ∨
EVREA-DF-125	Deflettore per EVREA-125	2,30 ∨
EVREA-DF-160	Deflettore per EVREA-160	3,16 ∨
EVREA-DF-200	Deflettore per EVREA-200	4,88 ∨
EVREA-M 80	Manicotto in plastica per EVREA-80 lunghezza 100mm	7,45 ∨
EVREA-M 100	Manicotto in plastica per EVREA-100 lunghezza 100mm	11,97 ∨
EVREA-M 125	Manicotto in plastica per EVREA-125 lunghezza 100mm	11,97 ∨
EVREA-M 160	Manicotto in plastica per EVREA-160 lunghezza 100mm	17,82 ∨
EVREA-M 200	Manicotto in plastica per EVREA-200 lunghezza 100mm	22,61 ∨