

BOCCHETTE DI MANDATA PER CANALI CIRCOLARI



Serie EBCV

Le bocchette serie EBCV sono di mandata dell'aria con uno o due ordini di alette passo 20 mm singolarmente orientabili, in acciaio. Sono progettate specificatamente per le installazioni a canale circolare e vengono utilizzate sia per il riscaldamento che per il condizionamento.

CARATTERISTICHE

Materiale: acciaio
Finitura: zincatura
Installazione: su canale circolare mediante viti

MODELLI

- EBCV VO bocchetta di mandata a doppio ordine di alette (le frontali verticali)
- EBCV V bocchetta di mandata a singolo ordine di alette verticali

ACCESSORI

SCB

Serranda di taratura in acciaio zincato con alette a movimento contrapposto



VOCI DI CAPITOLATO

Bocchette di mandata per installazione su canale circolare, a singolo o doppio ordine di alette singolarmente orientabili. Costruzione in acciaio zincato. Composta da cornice perimetrale, esecuzione particolare viene riferita al lato corto, il quale viene calandrato in sezione, per la perfetta adesione al condotto di ventilazione.

NOMENCLATURA CODICE

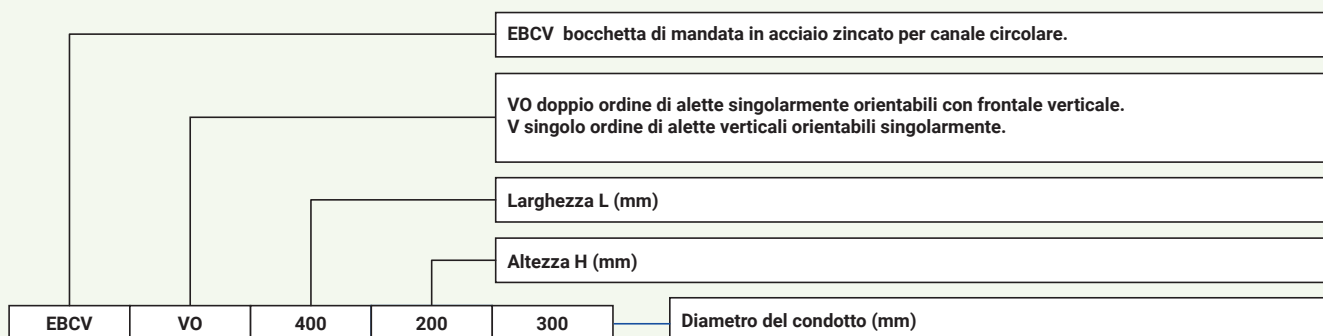

IMPIEGO

Per la mandata dell'aria con installazione direttamente su canali circolari in impianti di ventilazione e condizionamento.

- **La versione VO ha il primo ordine verticale vicino al frontale, il secondo ordine orizzontale all'interno della bocchetta.**

A RICHIESTA

Verniciatura colore bianco RAL9016 o altri colori RAL a scelta.

CARATTERISTICHE TECNICHE:

Le bocchette di mandata per canale circolare serie EBCV sono adatte all'applicazione in mandata e vengono installate su canale circolare ad una altezza variabile tra i 3 e gli 8 m.

Le caratteristiche di funzionamento sono la velocità efficace, la perdita di carico totale, il livello sonoro ed il lancio.

Esse vengono rappresentate in forma tabellare in funzione della portata d'aria.

Il lancio isoterma viene riferito alla velocità terminale di 0,25 m/s.

Per lanci non isoterma o con velocità terminali diverse vengono forniti dei coefficienti moltiplicativi di correzione.

Il livello sonoro viene espresso come livello di potenza sonora ponderata A (LWA) emessa dal diffusore senza alcuna correzione ambientale.

Per calcolare il livello di pressione sonora (LpA) nell'ambiente bisogna considerare la collocazione del diffusore, la distanza dal punto di ascolto e le caratteristiche acustiche dell'ambiente in cui il diffusore viene installato.

FATTORI CORRETTIVI

Fattore moltiplicativo correttivo del lancio in funzione della velocità terminale

V_t [m/s]	K_v
0,15	1,67
0,20	1,25
0,25	1,00
0,30	0,83
0,35	0,71
0,40	0,63
0,45	0,56
0,50	0,50

Fattore moltiplicativo correttivo del lancio non isoterma

ΔT [°C]	K_{Tc}
-10	0,85
0	1
10	1,2

Fattori moltiplicativi correttivi per EBCV V ad 1 ordine di alette

	K
X	1,10
Δpt	0,85
L_{WA}	0,90

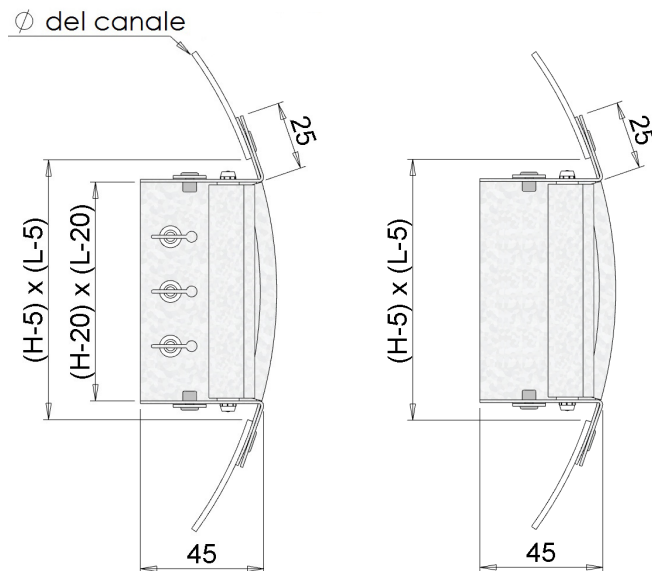

EBCVVO

EBCV

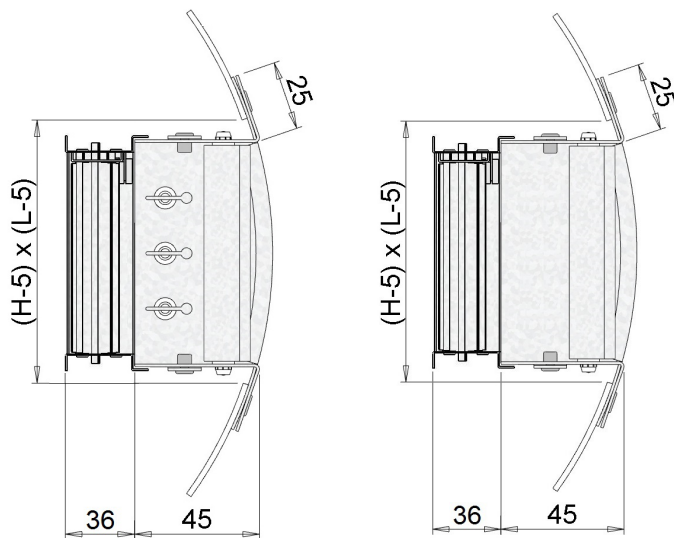

EBCVVO + SCB

EBCV + SCB

dimensioni LxH	diametro canale	sezione efficace	m³/h	L1	m³/h	L1
		m²				
300x100	160 - 200 - 250 - 300 - 350 - 400	0,018	140	3,7	230	5,6
400x100	160 - 200 - 250 - 300 - 350 - 400	0,025	200	4,5	320	6,8
500x100	160 - 200 - 250 - 300 - 350 - 400	0,033	260	6	420	8
400x150	250 - 300 - 350 - 400 - 500 - 600 - 700	0,039	310	4,3	500	8
500x150	250 - 300 - 350 - 400 - 500 - 600 - 700	0,051	400	5	640	9
600x150	250 - 300 - 350 - 400 - 500 - 600 - 700	0,059	470	5,8	750	9,5
400x200	350 - 400 - 500 - 600 - 700	0,057	450	6,5	720	9
500x200	350 - 400 - 500 - 600 - 700	0,071	560	7,5	900	10
600x200	350 - 400 - 500 - 600 - 700	0,086	680	10	1080	11
800x200	350 - 400 - 500 - 600 - 700	0,115	910	10,3	1450	13
600x300	600 - 700	0,136	1080	9,6	1730	15
800x300	600 - 700	0,178	1410	10,5	2250	16
Vk (m/s)			2,2		3,5	

LIVELLO POTENZA SONORA dB(A)

V m/s	defl. 0°	defl. 20°	defl. 40°
2.2	15/20	18/23	20/25
3.5	20/25	23/28	25/30

PERDITA DI CARICO (Pa)

V m/s	defl. 0°	defl. 20°	defl. 40°
2.2	4	5.5	7
3.5	9	13	16

CONFIGURAZIONE

